

2º Encontro Implantação DCNs
2 de outubro de 2020

Implantação das Diretrizes Curriculares Nacionais da Engenharia

Cláudia do Rosário Vaz Morgado

Diretora da Escola Politécnica da UFRJ

Politécnica
UFRJ



UFRJ
faz **100**
ANOS

1920 | 2020

1a Escola de Engenharia das Américas 7a Escola de Engenharia do mundo

1792

Real Academia

de Artilharia Fortificações e Desenho

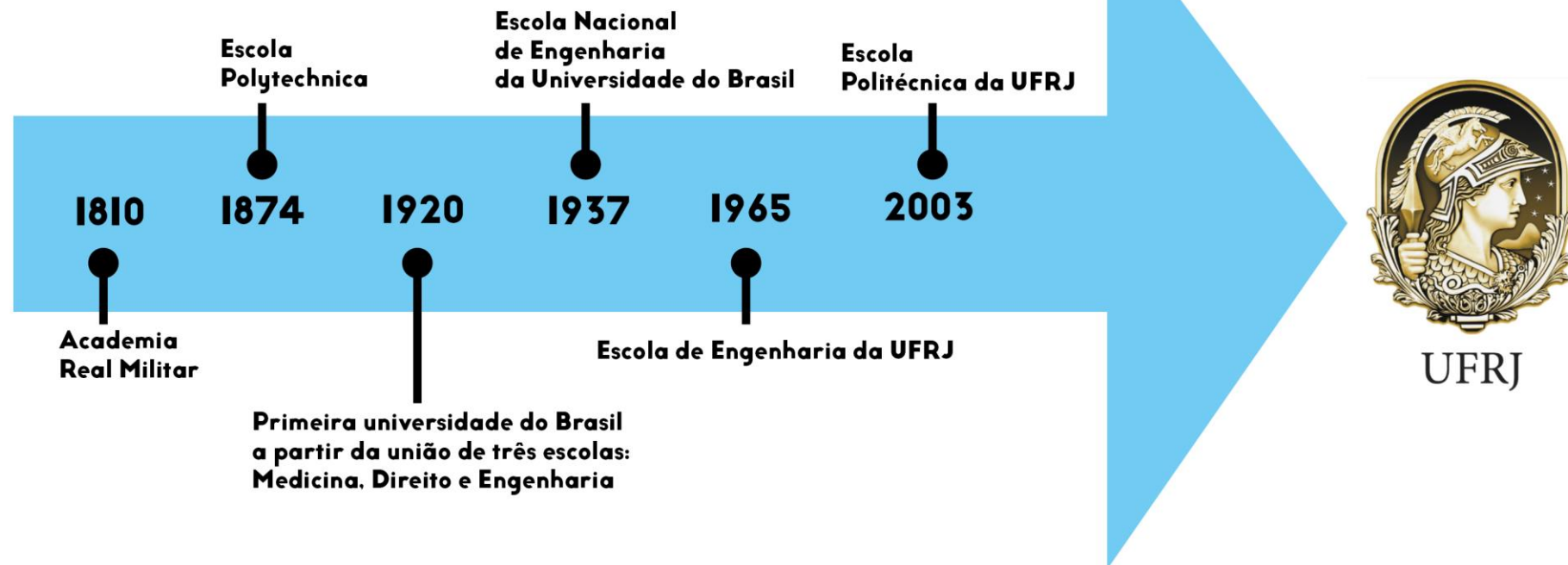

Em 2020, a Politécnica comemora:

- 100 anos da UFRJ
- 228 anos da Real Academia de Artilharia de Fortificações e Desenho
- 50 anos do Centro de Tecnologia da UFRJ
- 160 anos da formatura do Eng. André Rebouças
- 140 anos de ingresso do Prof. André Rebouças na Escola Politécnica



José Maria da Silva Paranhos

- (pai do Barão do Rio Branco)
- Em 1841 se formou na Real Academia de Artilharia, Fortificação e Desenho.
- Em 1869 negociou o fim da Guerra do Paraguai. Por isso, D. Pedro II lhe deu o título de Visconde de Rio Branco
- Em 1871 nomeado Presidente do Conselho dos Ministros (Primeiro -Ministro)
- Em 1871, Visconde de Rio Branco propõe a Lei do Ventre Livre (Lei Rio Branco)

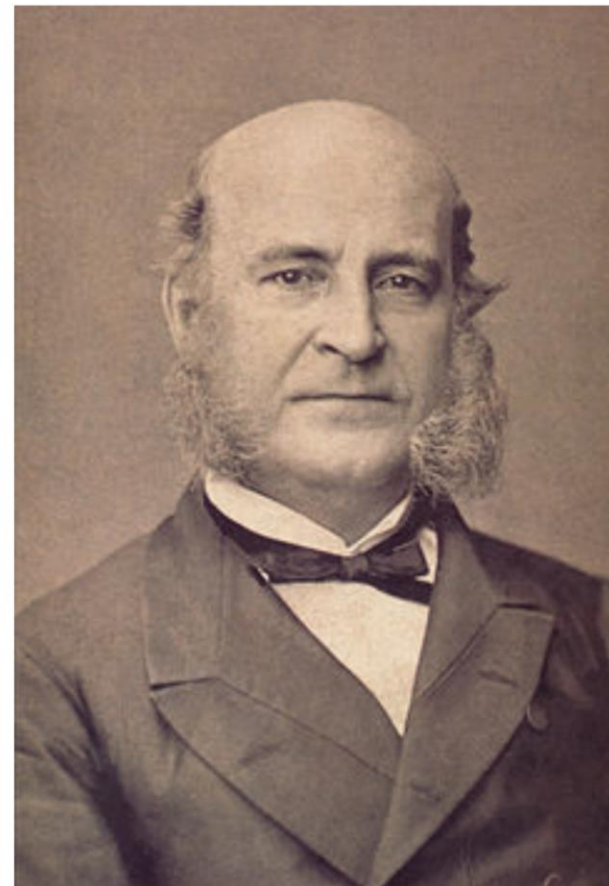

Grandes matemáticos, educadores, cientistas, intelectuais e artistas que engrandeceram e refletiram sobre a Ciência e a Educação brasileira.



Julio Cesar de Mello
(Malba Tahan)

Jacob Palis

Carmem Portinho

Lobo Carneiro

Pedro Carlos da
Silva Telles

Lima Barreto

Líderes políticos e sociais que pensaram o Brasil:



André Rebouças

Pereira Passos

Paulo de Frontin

Amaral Peixoto

Helio de Almeida

Mário Henrique
Simonsen

Joaquim Levy

Grandes engenheiros, empreendedores e gestores que construíram a indústria e infraestrutura do país.



Ernani Diaz
Projetista de obras:
Ponte Rio-Niterói,
Usina Nuclear de
Angra

Francis Bogossian
Presidente da ANE e
Diretor da Geomecânica.

Antonio Maciel Neto
ex-CEO Hyndai, Ford,
Suzano, Ceerisa

Sérgio Leite
de Andrade
Diretor-Presidente
Usiminas

Fabio Coelho
CEO Google Brasil

Equipes de Competição e Associações Estudantis



GECOM
GRUPO DE ELETRÔNICA E COMPUTAÇÃO



Alunos da Escola Politécnica da UFRJ têm projetos premiados

Futuros engenheiros participam de competições Brasil afora

Patricia de Paula
28/08/2018 - 04:30



Estudantes da UFRJ apresentam modelo de robô autônomo em feira nos Estados Unidos

Criação é de alunos da Universidade Federal do Rio de Janeiro (UFRJ) e de sua Escola Politécnica de Engenharia

Daniela Kalicheski
30/07/2018 - 04:30



Equipe Nautilus. Parte dos integrantes que levará o robô produzido no Brasil a RoboSub 2018, em San Diego, nos EUA; objetivo é ficar entre os dez melhores do mundo Foto: Divulgação

Iniciativas estudantis e atividades acadêmicas

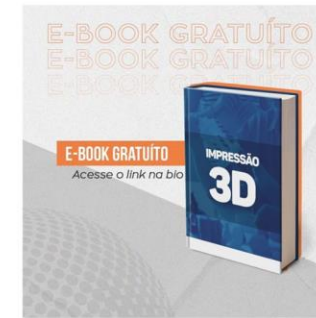

Voluntariado e outras atividades discentes

CT SOLIDÁRIO

META ATINGIDA!!!



GRATIDÃO A TODOS!

EM BREVE MAIS SOBRE A PRÓXIMA ENTREGA

PARA SABER MAIS VISITE:



Fluxo Consultoria apresenta:

LIVE SOBRE RACISMO

24.07 • 19h • @fluxo_ufrj

Convidada especial:



Jéssica Cunha • GrupoBoticário

- Racismo no mercado de trabalho
- Racismo estrutural



UNIVERSITÁRIOS CONTRA O COVID-19

OBRIGADO POR TODO O APOIO

FORAM MAIS DE 120 CESTAS DOADAS



CT SOLIDÁRIO

FAÇA PARTE

<p>Banco do Brasil</p> <p>Ag.: 3652-8 Cc.: 66162-7</p> <p>Thais Nunes de Almeida Pessoa 147.140.557-55</p>	<p>nu bank</p> <p>Ag.: 0001 Cc.: 754570-6</p> <p>Galo F. Ainstein 063.022.487-01</p>	<p>Santander</p> <p>Ag.: 3896 Cc.: 01087785-2</p> <p>Lucas Peruzzi Neto 155.912.537-33</p>
---	---	---

PicPay

@davi.boaventura
picpay.melidavi.boaventura



Itaú

Ag.: 8595
Cc.: 54619-6

Camile P. Gonçalves
131.298.047-81

Fluxo Consultoria apresenta:

LIVE SOBRE MULHERES NAS EXATAS

27.08 • 20h • @fluxo_ufrj

Convidada especial:



Ana Thais Castro

- Dificuldade na porta de acesso às engenharias
- Vivências
- Mulheres nas exatas e suas barreiras
- Liderança feminina
- Planos de ação



MÊS DO ORGULHO LGBTQI+

Sexualidade no ambiente de trabalho

O que é **essencial** saber:

- Respeitar
- Garantir espaço de fala
- Conviver com as diferenças
- A sexualidade do seu colega não diz respeito a você

FLUXO



Diretoria Adjunta de Relações Internacionais – DARI

2003 2019		
País	Estudantes estrangeiros na Poli-UFRJ	Estudantes Poli-UFRJ para o exterior
FRANÇA	390	624
ALEMANHA	70	152
ESPANHA	120	126
PORTUGAL	141	152
ITÁLIA	21	41
EUA	74	243
OUTROS	106	569
TOTAL	922	1.927

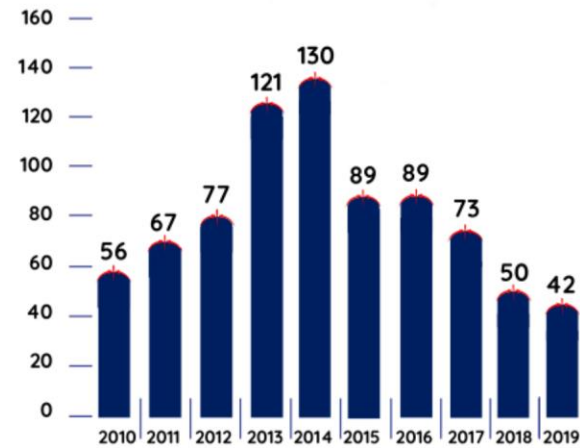

794 incoming

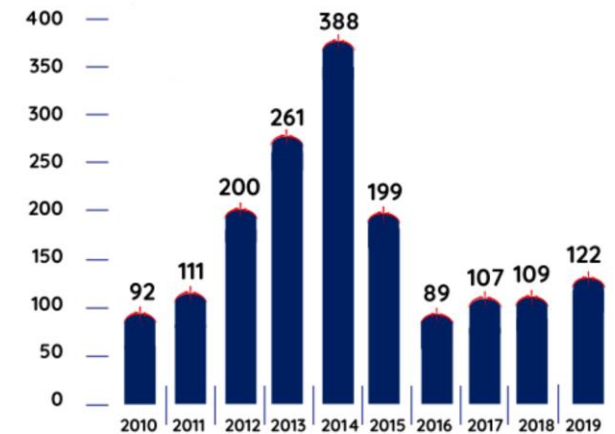

1678 outgoing



UFRJ Science Park (open since 2003) stimulates the interaction between University and the companies.

- 16 research centers belonging to big companies.
- 9 small and medium-sized companies.
- 9 UFRJ laboratories.
- COPPE/UFRJ Business Incubator: 26 startups.



**“A verdadeira viagem do descobrimento
consiste não em ver novas terras, mas
em ver com novos olhos.”**

Proust



A Politécnica hoje:

Graduação: 5148 alunos
Pós-graduação: 1600 alunos
13 cursos de graduação
3 mestrados profissionais
1 doutorado acadêmico
41 cursos de especialização
204 docentes próprios e 154 colaboradores
117 docentes atuam em 9 PG/Coppe

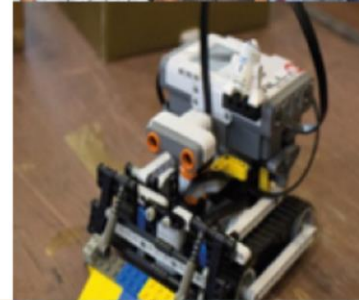

Cursos de Graduação em Engenharia Administrados pela Politécnica

- colaboração da Coppe;
- cursos que se integraram à Coppe;
- interunidades com a Coppe;
- Interunidades com a EQ e a Coppe.

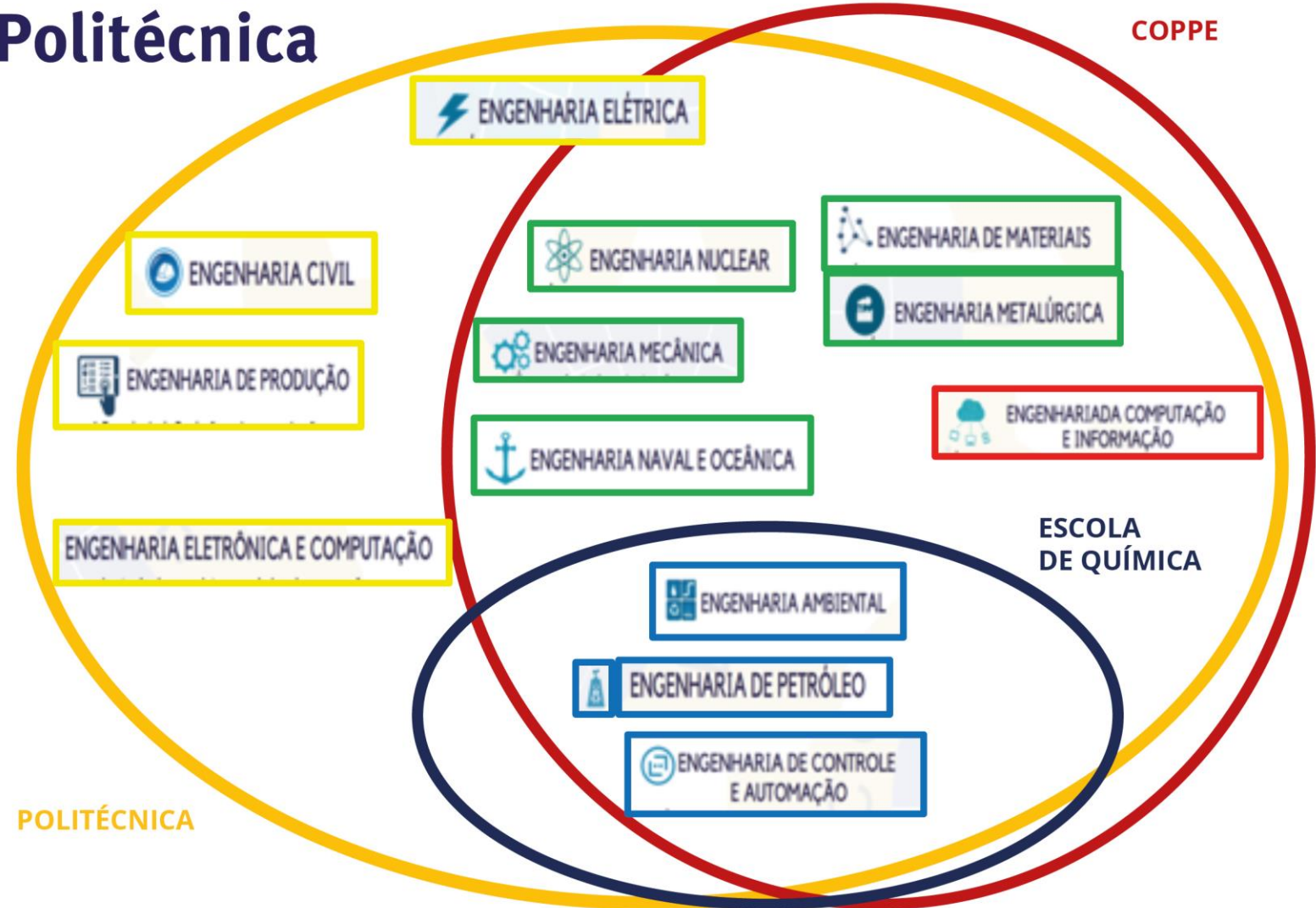

Reflexões sobre a implantação das DCNs Engenharia

- ◇ A implantação das DCNs da Engenharia é um **PROJETO** ou um **PROCESSO** de aperfeiçoamento?
- ◇ Quais serão os **indicadores e as métricas de avaliação** dos novos requisitos das DCNs da Engenharia?
- ◇ Na implementação das DCNs da Engenharia, o que cabe à Direção da Escola, à Coordenação do Curso, aos docentes e aos discentes?
- ◇ O quanto Diretores e Coordenadores conhecem os problemas do Curso? O quanto conhecem as causas e consequências desses problemas?
- ◇ Qual cultura do corpo social? Como a Escola se estrutura?
- ◇ **Por onde começar? Qual a estratégia de implantação utilizar?**

Organograma da Politécnica (até 2017)

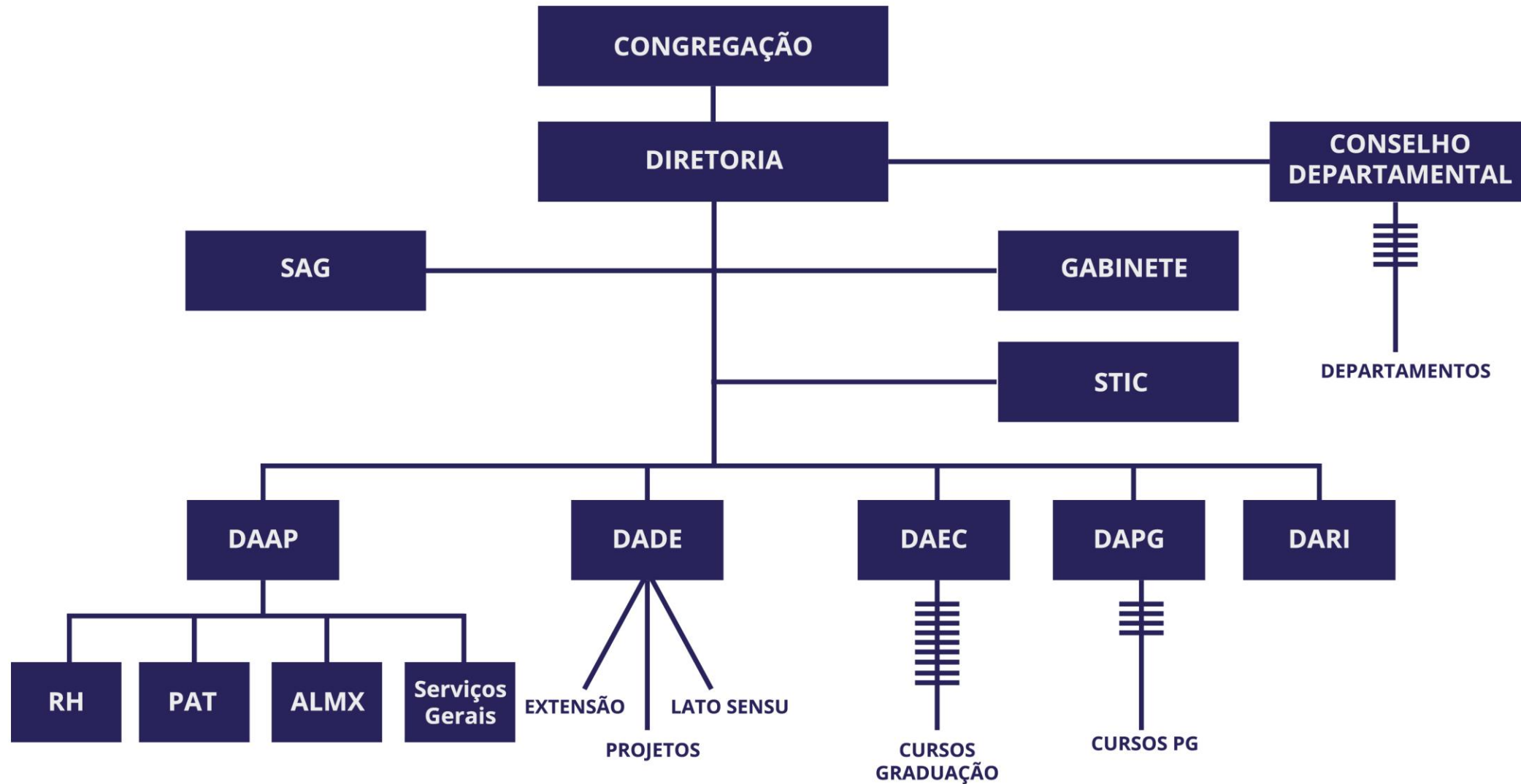

Organograma da Politécnica (2018-2022)

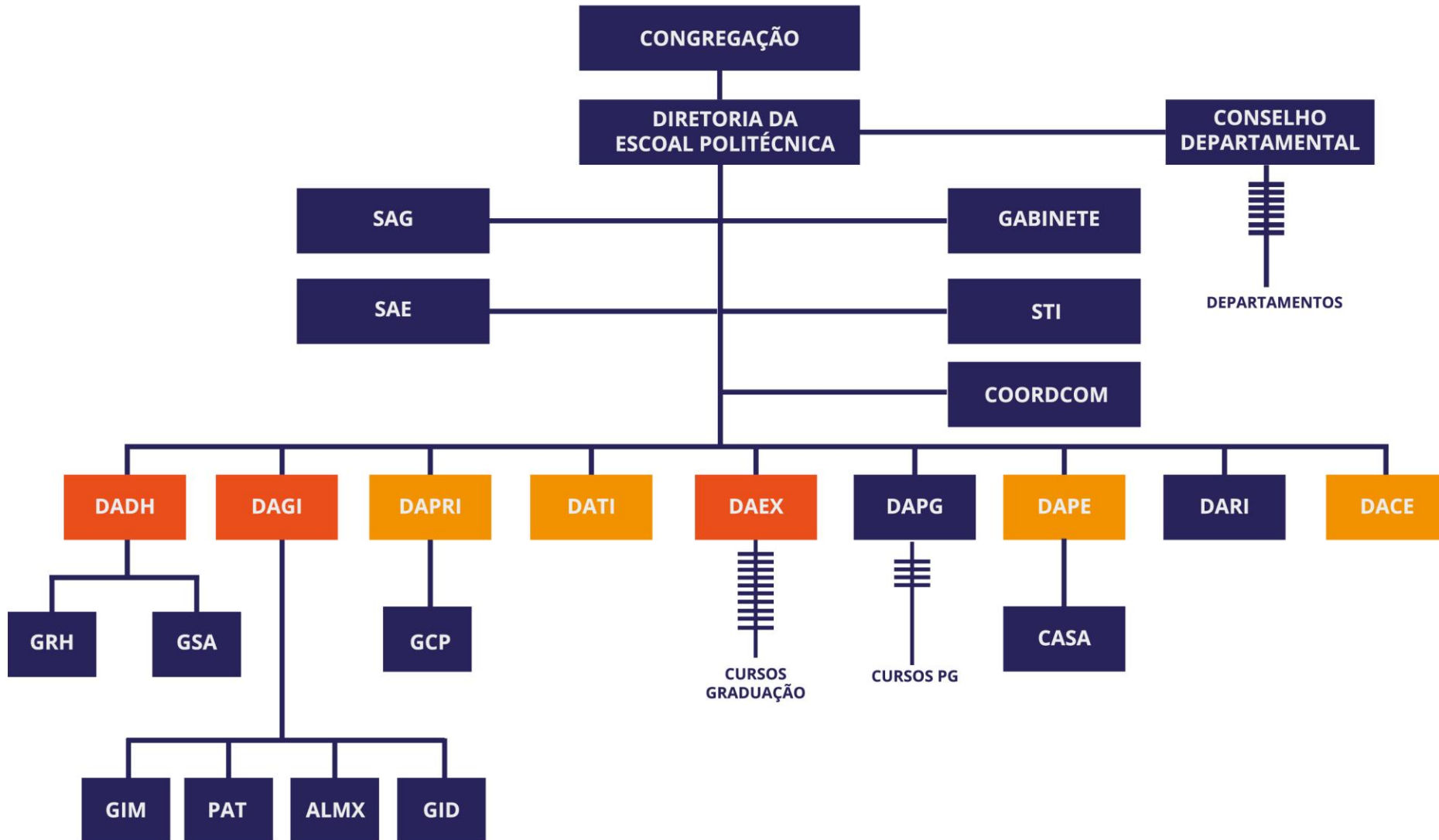

Elementos das Novas DCNs da Engenharia

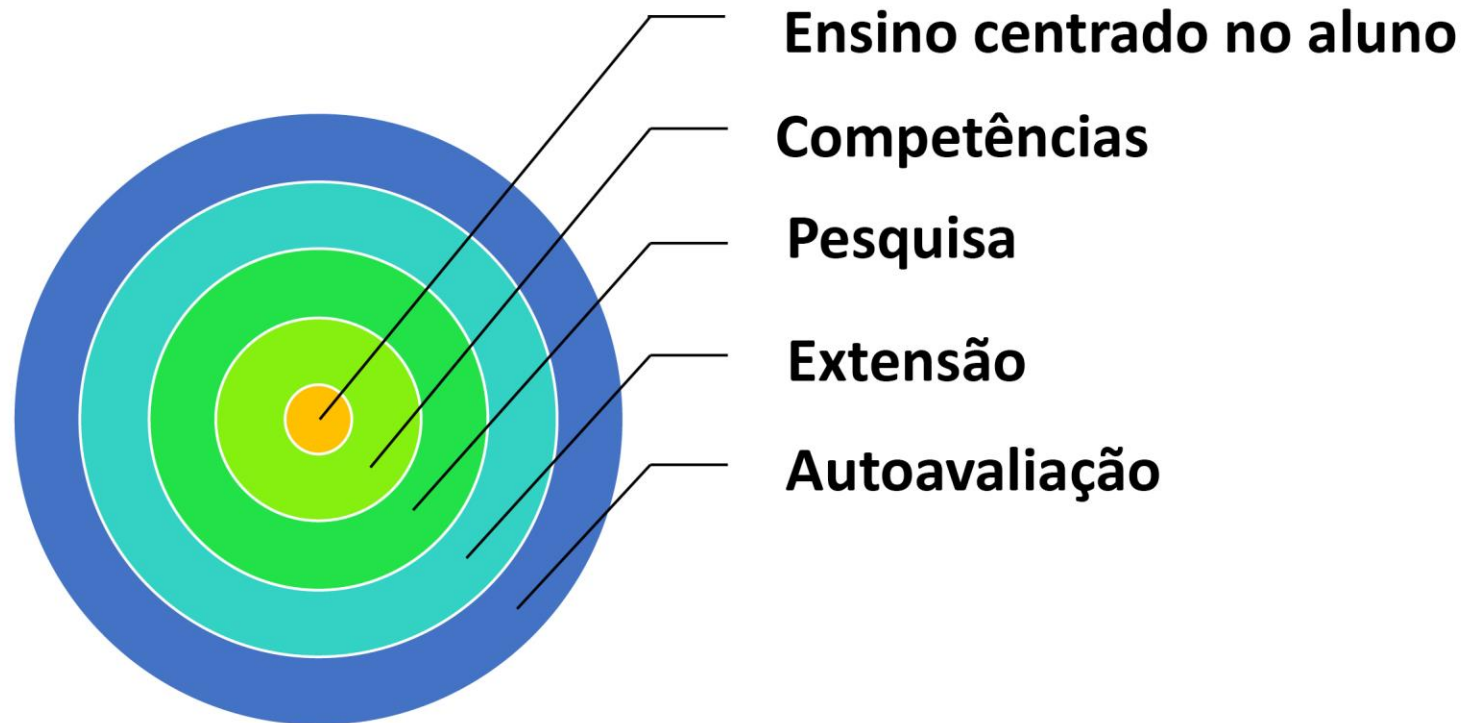

Resolução CNE/CES No. 2 /2019 – Diretrizes Curriculares Nacionais do Cursos de Graduação em Engenharia.
Resolução CNE/CES No. 7/2018 – Diretrizes para a Extensão na Educação Superior brasileira

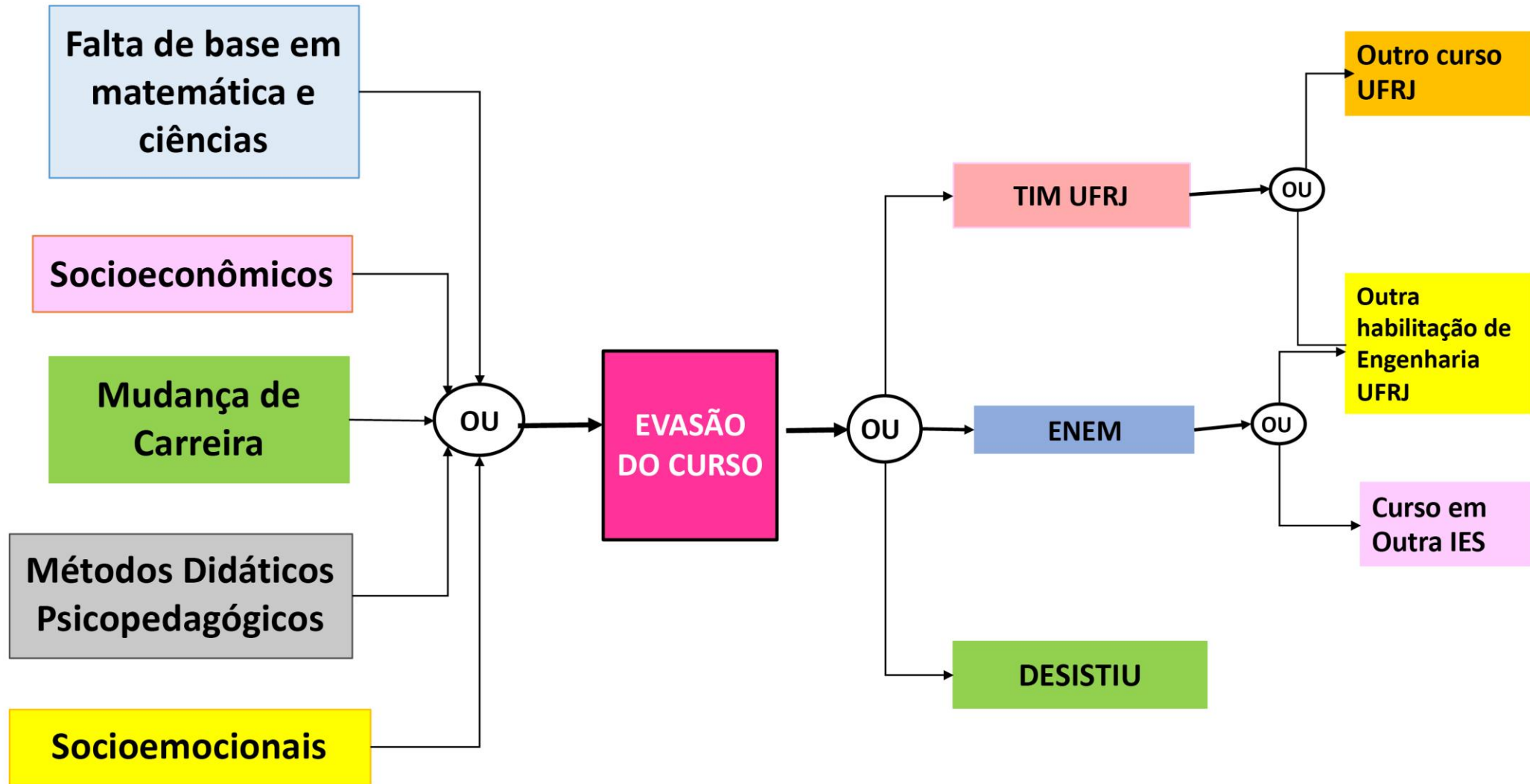

Ingressos na UFRJ em 2008, 2016, 2017 e 2018.

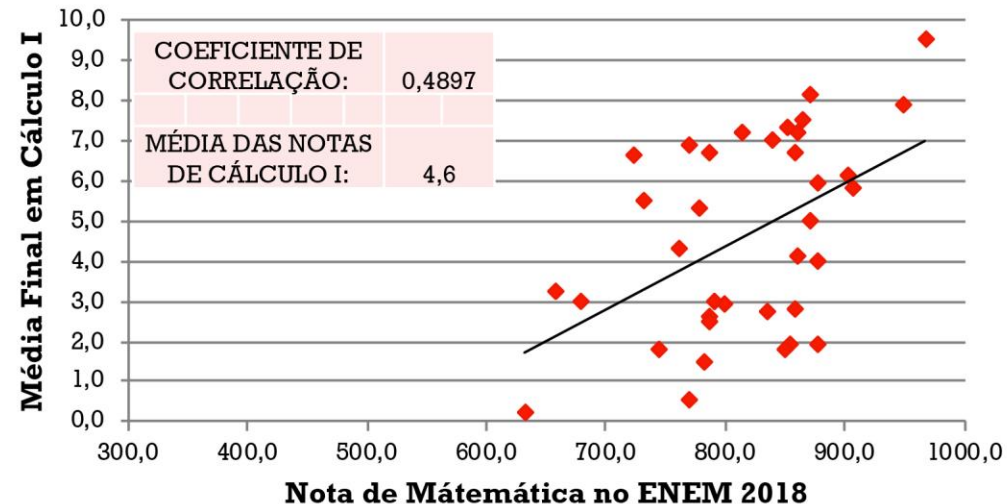
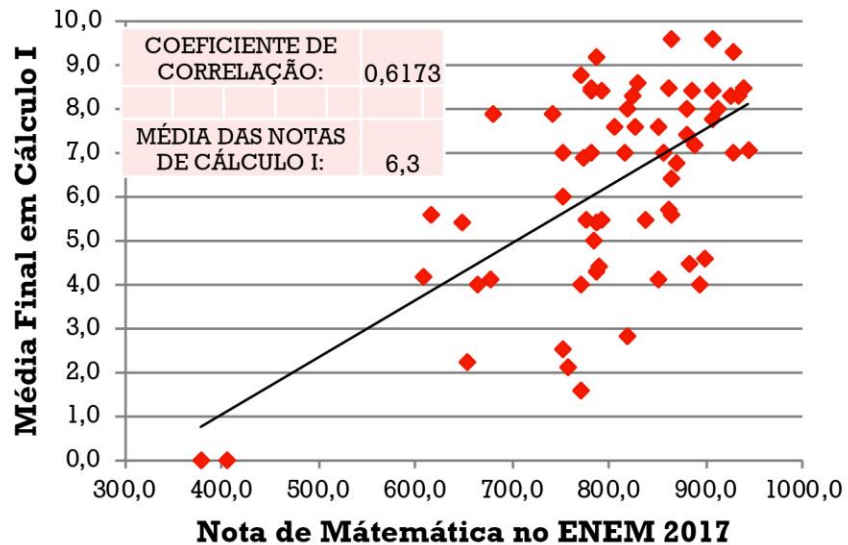
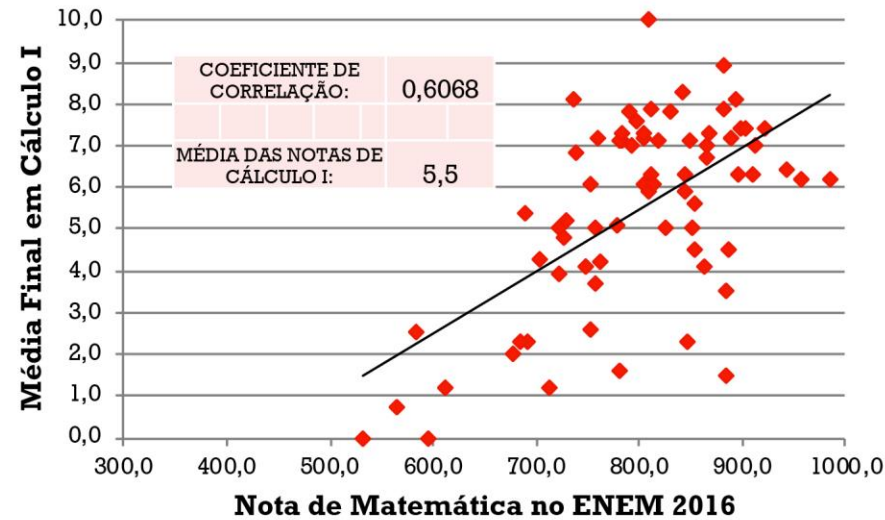
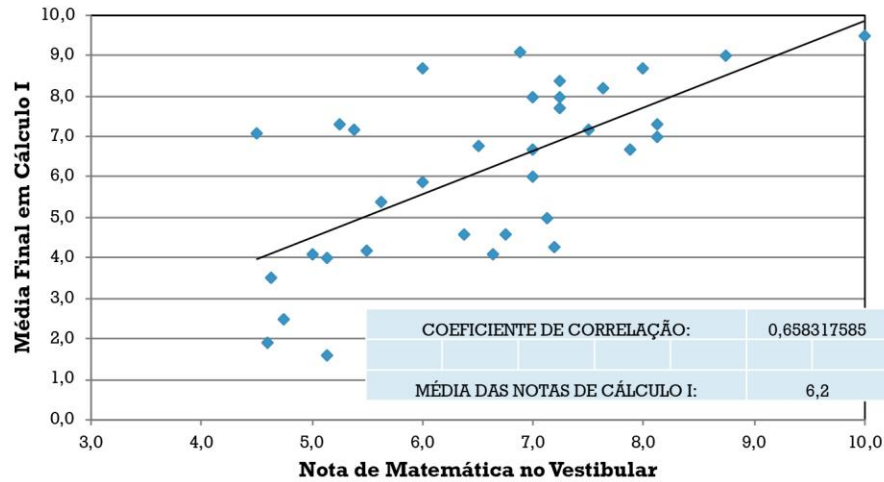

Formados por ano.

Curso de Engenharia Eletrônica da Politécnica | UFRJ.

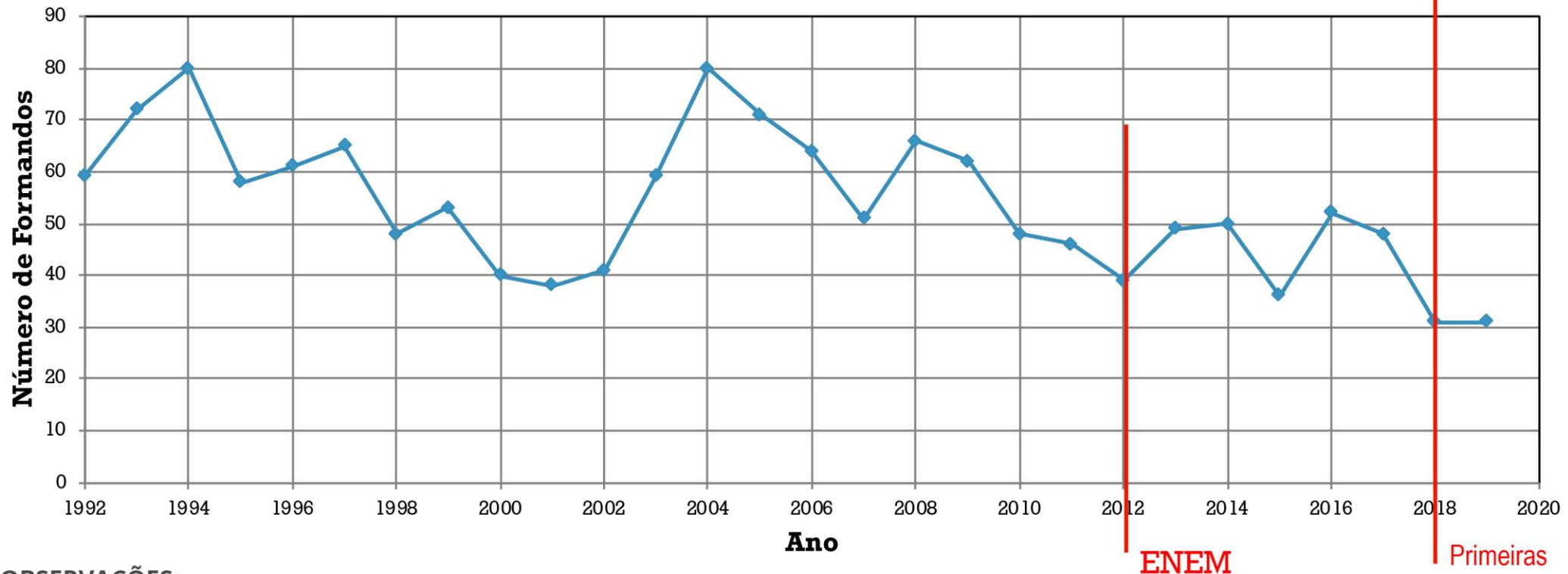

OBSERVAÇÕES:

- Em média, nossos alunos levam 6 (seis) anos para integralizar o curso de graduação.
- A última Reforma Curricular do curso de Graduação em Engenharia Eletrônica e de Computação entrou em vigor no semestre letivo de 1999/2.
- A UFRJ passou a adotar o ENEM/SiSU como única forma de ingresso nos cursos de graduação a partir de 2012, de acordo com a Resolução N° 11/2011 do Conselho Universitário (CONSUNI), publicada no BUFRJ n° 27 de 07/07/2011.

Primeiras
conclusões do
ingresso 2012.

Coeficiente de Rendimento (2004-2018)

Engenharia de Computação Politécnica | UFRJ

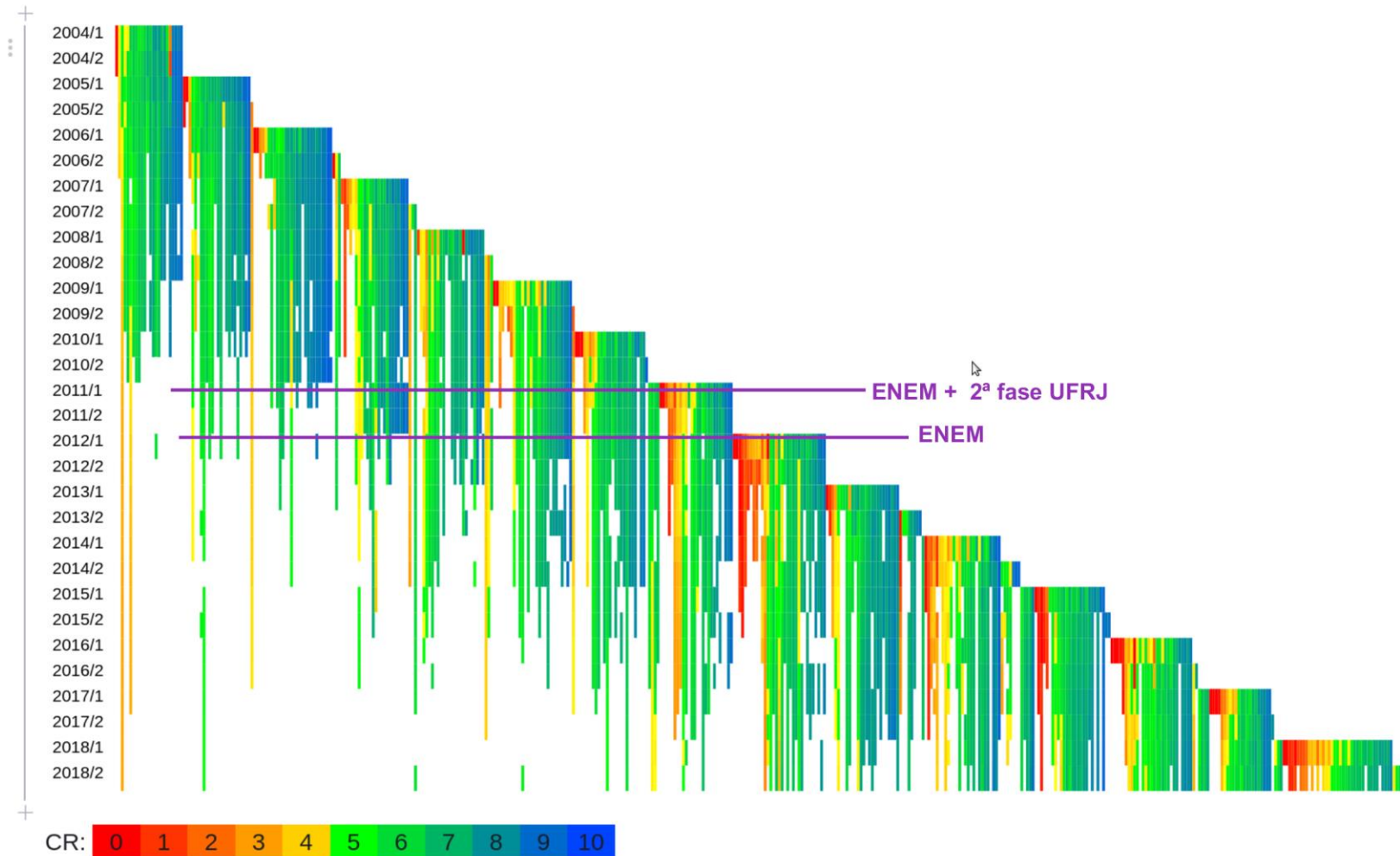

Questões do ENEM

QUESTÃO 154

Um menino acaba de se mudar para um novo bairro e deseja ir à padaria. Pediu ajuda a um amigo que lhe forneceu um mapa com pontos numerados, que representam cinco locais de interesse, entre os quais está a padaria. Além disso, o amigo passou as seguintes instruções: a partir do ponto em que você se encontra, representado pela letra X, ande para oeste, vire à direita na primeira rua que encontrar, siga em frente e vire à esquerda na próxima rua. A padaria estará logo a seguir.

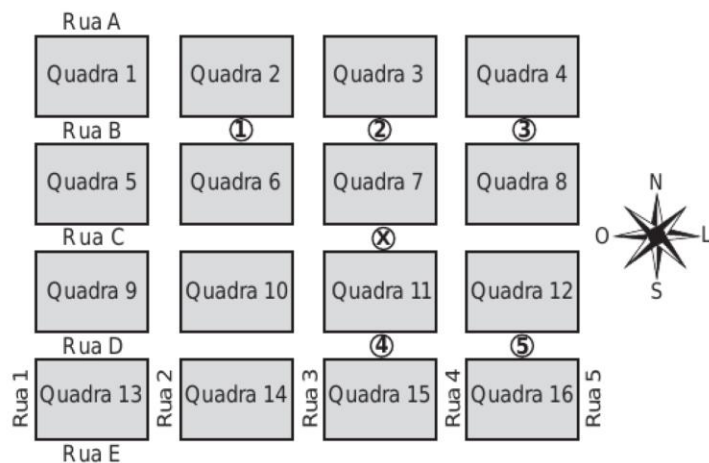

A padaria está representada pelo ponto numerado com

- A** 1.
- B** 2.
- C** 3.
- D** 4.
- E** 5.

QUESTÃO 155

Três alunos, X, Y e Z, estão matriculados em um curso de inglês. Para avaliar esses alunos, o professor optou por fazer cinco provas. Para que seja aprovado nesse curso, o aluno deverá ter a média aritmética das notas das cinco provas maior ou igual a 6. Na tabela, estão dispostas as notas que cada aluno tirou em cada prova.

Aluno	1ª Prova	2ª Prova	3ª Prova	4ª Prova	5ª Prova
X	5	5	5	10	6
Y	4	9	3	9	5
Z	5	5	8	5	6

Com base nos dados da tabela e nas informações dadas, ficará(ão) reprovado(s)

- A** apenas o aluno Y.
- B** apenas o aluno Z.
- C** apenas os alunos X e Y.
- D** apenas os alunos X e Z.
- E** os alunos X, Y e Z.

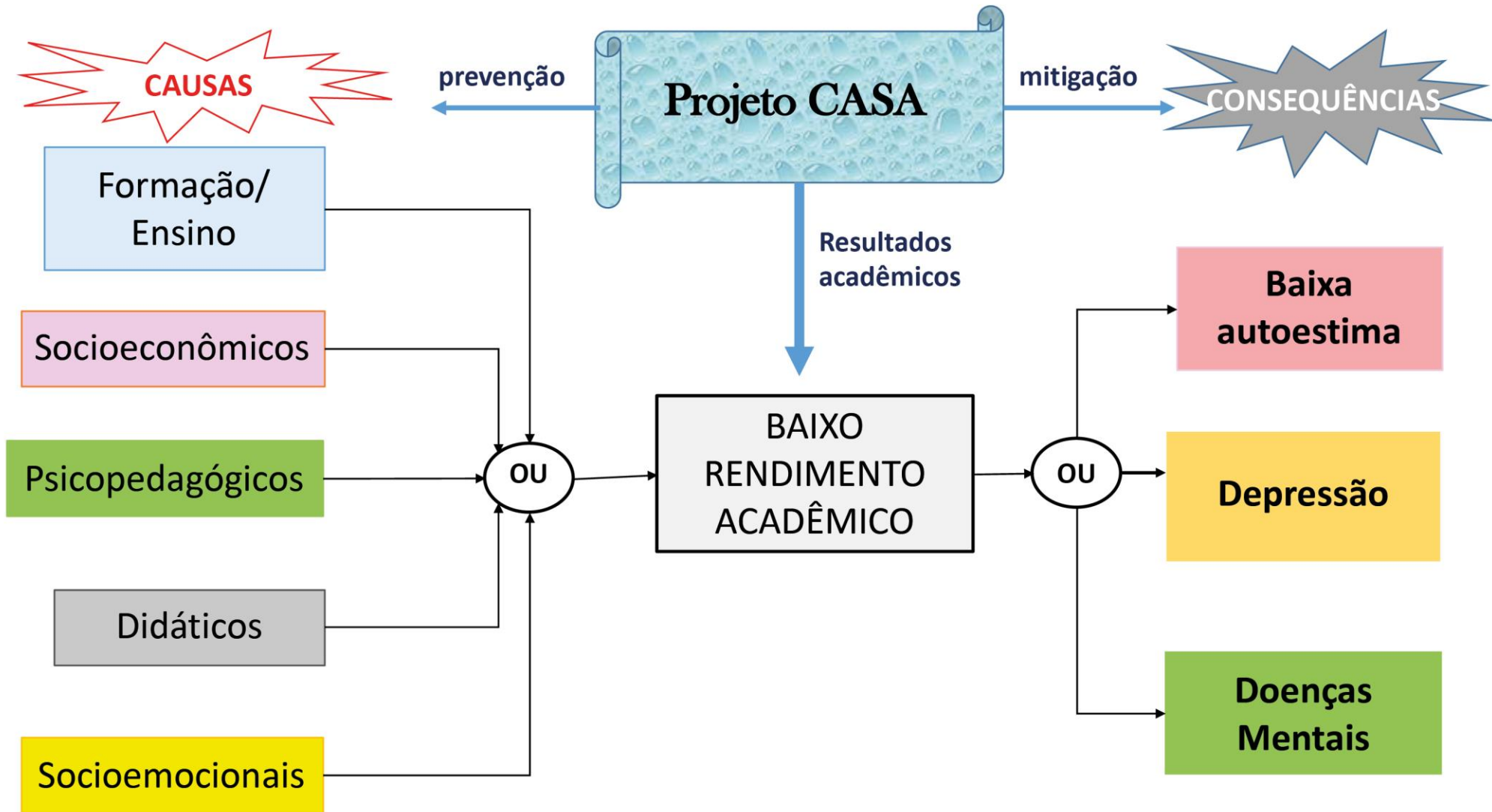

CASA - Centro de Acolhimento e Suporte Acadêmico

Objetivo:

Promover o desenvolvimento social, pessoal, emocional do corpo discente.

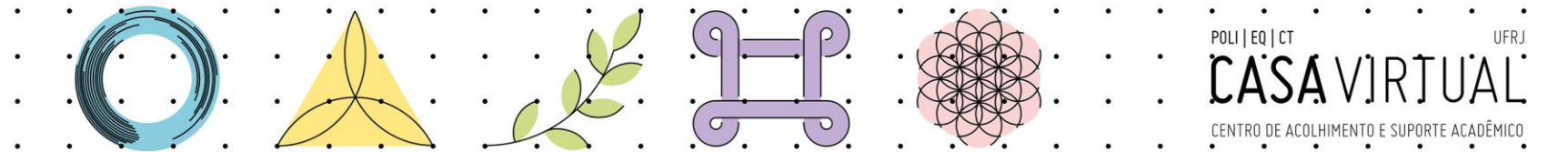

Ações da CASA

Acolhimento da Poli

A Poli-UFRJ criou grupos de acolhimento para dar apoio aos seus alunos, professores e funcionários.

Acesse: coronavirus.informa.poli.ufrj.br

#FiqueemCasa
#COVID19

Coronavírus Poli-UFRJ Informa

- Notícias
- Orientações
- Grupos de Acolhimento
- Depoimentos de alunos

Confira o site:

coronavirus.informa.poli.ufrj.br

25 | 9, às 15h
EVENTO ONLINE

NESTA SEXTA, VENHA PARTICIPAR DA RODA DE CONVERSA

Transtorno de Déficit de Atenção e Hiperatividade (TDA/H)

Com a participação da psicóloga Vivian Kelly Silva Alves

CASA VIRTUAL

COM A PSICÓLOGA VIVIAN KELLY SILVA ALVES - FAÇA A SUA INSCRIÇÃO

18 DE SETEMBRO - SEXTA-FEIRA - 15h

TRANSTORNO DO DÉFICIT DE ATENÇÃO COM HIPERATIVIDADE (TDAH)

RODA DE CONVERSA

CASA VIRTUAL

PARTECIPE DA OFICINA DE

YOGA & MEDITAÇÃO PARA ANSIEDADE

Data: 21 de agosto
Horário: 10 horas

YouTube

Assista ao vídeo no canal do YouTube da Poli-UFRJ
youtube.com/escotaPolitecnicaUFRJ

RODA DE CONVERSA

RECOMEÇOS

MINHA VIDA PAROU! E AGORA?

Palestrante: Natália Ferraz Novaes (psicóloga)
Moderadora: Tatiana Moreira (psicóloga)

14/8
às 13H

Inscrição para receber o link do Zoom:
forms.gle/ds3AjM6ntJLPCKR9

Distúrbios Posturais no Estudo Remoto

Dia 18 de setembro às 11 horas

A equipe do Projeto Bem Estar do Centro de Tecnologia da UFRJ apresenta dicas e orientações sobre como manter a postura corporal durante as aulas remotas.

OFICINA DE ORATÓRIA E ARGUMENTAÇÃO

4 de setembro

sexta-feira, 15h
com a Sociedade de Debates da UFRJ

inscreva-se

OFICINA DE ORATÓRIA E ARGUMENTAÇÃO

HOMEM EM CÍRCULO

Práticas para uma masculinidade mais sustentável

Qual é a masculinidade que te serve? Este é um convite para escutarmos em nós e nos outros como queremos ser melhores homens no mundo hoje.

Das 15h às 17h
Tenda Eng. Luiz Carneiro
(entre os blocos 1 e 2)
25/08 às 20/11
Inscrições:
<https://bit.ly/ProgramaCirculoUFRJ>

Ações da CASA

COLA AÍ!
SEMANA DA SAÚDE MENTAL
16 a 20 de setembro

CAEUF UFRJ
Centro Acadêmico de Engenharia

Universidade Federal do Rio de Janeiro
Escola Politécnica - 1792

APOIO

Centro de Ciências Matemáticas e da Natureza - UFRJ

CTU
Centro de Tecnologia UFRJ

PR7-UFRJ

COLA AÍ!
SEMANA DA SAÚDE MENTAL

CAEUF UFRJ
Centro Acadêmico de Engenharia

SEGUNDA 16
12h Mesa de abertura
ACOLHIMENTO, EMPATIA E PREVENÇÃO
Claudia Morgado - Diretora da Escola Politécnica
Thaís Passos - Presidente do CAEUF
Syrone Cabral - Coord. de Políticas Estudantis e Desenvolvimento Social - P17
Mara Cristina Moreira Alves - Professora aposentada da UFRJ
15h Aula de Yoga
Professor Gilberto Schultz

TERÇA 17
15h Roda de Conversa
HOMEM EM CÍRCULO
Apresentação do documentário "O Silêncio dos Homens" do projeto Papo de Homem e roda de conversa após a exibição
Mediado por Matheus Oliveira - professor de engenharia de transporte

QUARTA 18
10h Roda de Conversa
SAÚDE MENTAL NO ENSINO SUPERIOR
IDENTIFICANDO OS SINAIS E O QUE FAZER
Thiago Pinheiro - Psicólogo, Terapia Cognitivo-comportamental

QUINTA 19
11h Palestra
"QUANDO A VIDA SE ENCHE DE RETICÊNCIAS"...
CONVERSANDO DE FORMA LEVE SOBRE SUICÍDIO E DEMAIS TRISTEZAS
Lina Rosa Moraes
Professora de Psicologia Médica, Medicina - UFRJ

13h e 15h Atividade
SALÃO NOBRE DA DECANIA DO CCN
"CONEXÃO NATUREZA"
ATIVIDADES LÚDICAS E PRÁTICAS DE AUTOUIDADE COM TÉCNICAS DE MINDFULNESS
Mônica Oliveira
Integrante do time NeuroEdu(UFRJ) - Núcleo de Estudos em Neurociências e Educação, ReENEURO - Rede de Estudos em Neurociências, Praticante de Mindfulness, formada no Mente Aberta/UNIFESP (modalidade)

SEXTA 20
ENCERRAMENTO
HALL DO BLOCO A
12h Oficina de teatro
Ariene Zimba - Pedagoga, professora de teatro - P17
14h Sarau
"Todos todos convidados a apresentarem suas produções artísticas: músicas, poemas, contos etc. Aceitamos que desenvolvam outras aptidões e interesses para ajudar a manter a mente aê."
16:30h Oficina de dança charme
COLETIVO DAS MENINAS

APOIO

Centro de Ciências Matemáticas e da Natureza - UFRJ

CTU
Centro de Tecnologia UFRJ

PR7-UFRJ

LOCAL: SALÃO NOBRE DA DECANIA, BLOCO A, CENTRO DE TECNOLOGIA, ILHA DO FUNDÃO

Espaços de convívio

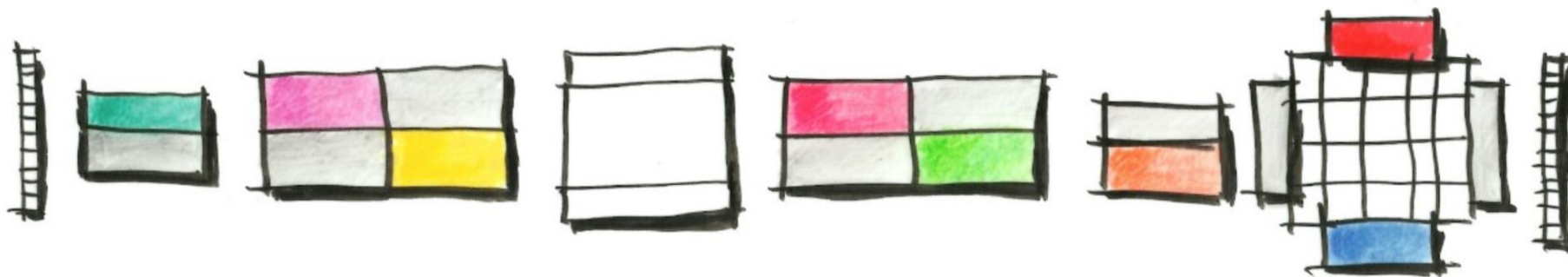
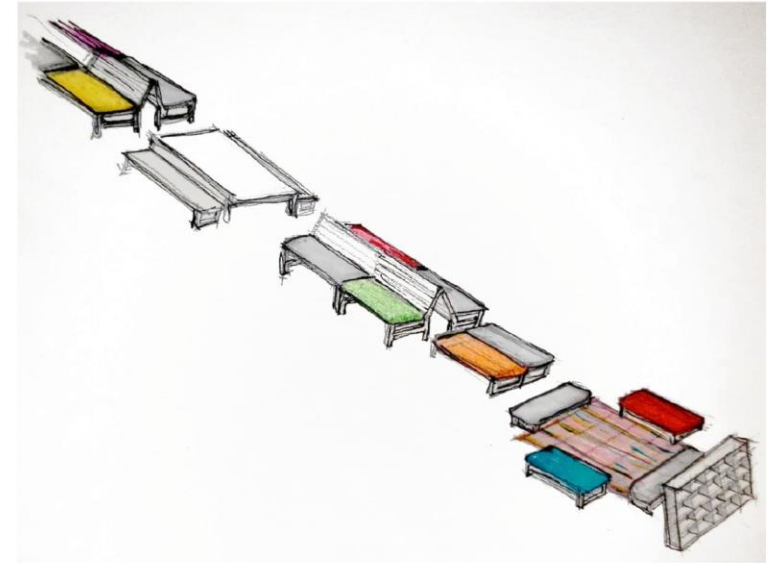
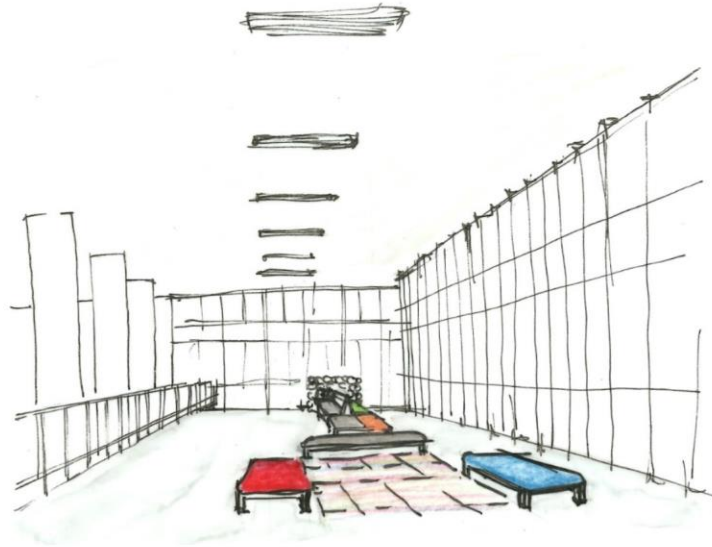
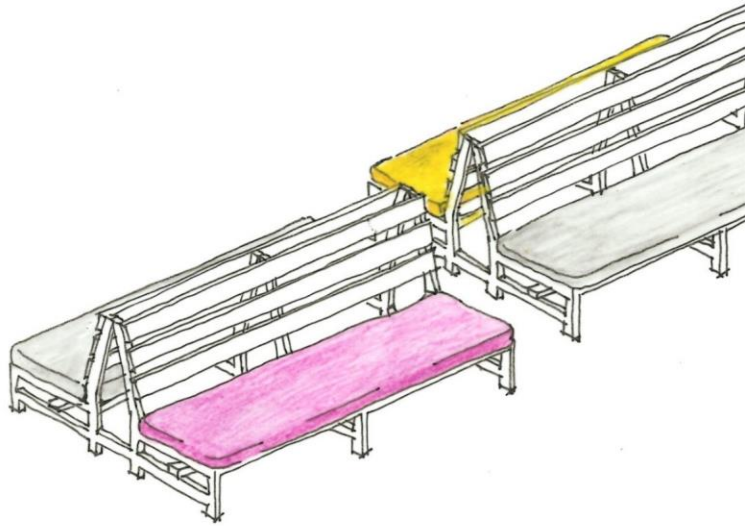

Carreira e Empreendedorismo – DACE

- Acompanhamento de egressos mais ativa e colaborativa;
- Inserção profissional e preparo para processos seletivos;
- Qualidade da colocação profissional, seleção de empresas e avaliação;
- Networking e relacionamentos profissionais: Mentoria, CREA-JR e SAE/CE;
- Feiras de estágios e diretrizes de carreira;
- Treinamentos para entrevistas e elaboração de currículos;
- Treinamento em gestão de negócios e consultoria: como vender um projeto de engenharia;
- Desenvolvimento de plataformas de relacionamento e banco de dados.

Dia da Carreira

2º DIA DA CARREIRA POLI ON-LINE

(Form)ação do engenheiro: Competências essenciais para um novo mundo

1ª RODA DE CONVERSA

Trilhas de carreira: oportunidades para um engenheiro da Escola Politécnica (08h30min - 10h)

Andressa Sivolella
PwC Brasil

Maria Fernanda
ALCO

Raissa Ratoelo
VTEX

Marina Malolino
Hays Recrutamento e Seleção

Prof.ª Alice Ferruccio
Escola Politécnica/UFRJ

Moderadora:

PROMOÇÃO DO EVENTO:
Diretoria Adjunta de Carreira e Empreendedorismo (DACE/POLI)

(Form)ação do engenheiro: Competências essenciais para um novo mundo

II DIA DA CARREIRA POLI/UFRJ

Dia: 28/07/2020
Início: 8h16min
Pelo Zoom

PROMOÇÃO DO EVENTO:
Diretoria Adjunta de Carreira e Empreendedorismo (DACE/POLI)

DIA DA CARREIRA POLI-UFRJ

25/11/2019 | 9H - 16H
POLI UFRJ - AUDITÓRIO D220

Palestras e demais atividades voltadas para os alunos de Engenharia da Poli, com as principais agências de recrutamento

VENHA PARTICIPAR!

2º DIA DA CARREIRA POLI ON-LINE

(Form)ação do engenheiro: Competências essenciais para um novo mundo

OFICINA VIRTUAL

Como se preparar para um processo seletivo remoto? Inbounding recruitment: Como preparar o seu currículo? Como se preparar para uma entrevista, dinâmicas remotas e outras etapas do processo? (13h30min - 15h30min)

Rosana Rosa
ABIN

Carmen Silva
RC Consultoria Empresarial

Prof.ª Alice Ferruccio
Escola Politécnica/UFRJ

Gisele Monteiro
DSPhylogroup

Moderadora:

PROMOÇÃO DO EVENTO:
Diretoria Adjunta de Carreira e Empreendedorismo (DACE/POLI)

2º DIA DA CARREIRA POLI ON-LINE

(Form)ação do engenheiro: Competências essenciais para um novo mundo

2ª RODA DE CONVERSA

Competências do engenheiro para o mundo Phygital; Internet das Coisas (IoT), Big DATA, Business Intelligence (BI); Indústria 4.0; Sociedade 5.0, Metodologias Ageis; Responsabilidade Social e outras tendências (08h30min - 10h)

Júlio Barcellos
Sone

Júlio Oliveira
BioAnalytics

André Mafai
Igor

Mathias Rodrigues
Co-Founder Graciosa

Prof.ª Alice Ferruccio
Escola Politécnica/UFRJ

Moderadores:

PROMOÇÃO DO EVENTO:
Diretoria Adjunta de Carreira e Empreendedorismo (DACE/POLI)

PROGRAMAÇÃO

9h: abertura do evento com a Diretora Cláudia Morgado e a Diretora Adjunta Alice Ferruccio

9h30 - 10h45: CIEE

10h45 - 11h: intervalo

11h - 12h15: MUDES

13h15 - 14h30: CAPACITARE

14h30 - 14h45: intervalo

14h45 - 16h: NUBE

16h: encerramento

DIA DA CARREIRA POLI-UFRJ

CIEE, MUDES, GRUPO CAPACITARE, nube

Acompanhamento de egressos



Universidade Federal do Rio de Janeiro
Escola Politécnica

Seção 1 de 7

ACOMPANHAMENTO DOS EGRESSOS DA ESCOLA POLITÉCNICA DA UFRJ

Prezado(a) ex-aluno(a), a Diretoria Adjunta de Carreira e Empreendedorismo (DACE) da Escola Politécnica, seguindo as orientações do MEC, RESOLUÇÃO Nº 2, DE 24 DE ABRIL DE 2019, que institui as Diretrizes Curriculares Nacionais do Curso de Graduação em Engenharia, está aplicando uma pesquisa de Acompanhamento dos Egressos. Você precisa se identificar. Esta pesquisa foi enviada para a lista geral de ex-alunos e também para nossas mídias sociais.

Formação e Valorização Docente



A DIRETORIA DA POLI CONVIDA PARA:

Seminário Poli-UFRJ de Educação em Engenharia

Participe da discussão sobre os rumos dos cursos de graduação em Engenharia!

04/12/2019
9h - 17h
Auditório D220

Seminários de Capacitação de **Docentes** para Aulas Online

8 Programas Institucionais de Modernização - PIM

PUCPR - Engenharia de Controle e Automação

Andreia Malucelli (Decana da Escola Politécnica) - (Texas Univ, Virginia Tech)

USP - Engenharia Química

Liedi Legi Bariani Bernucci (Diretora da Politécnica da USP) - base no projeto de Harvard

UFRGS - Engenharia de Produção

Luiz Carlos Pinto da Silva Filho (Diretora da Escola de Engenharia)

UNIFEI - Engenharia Elétrica

Luiz Lenarth G. Vermaas (Diretor IESTI) - (Colorado School of Mines, Mississipe College, Washington Univ)

UFRJ - Engenharia Ambiental

Claudia Morgado e Márcio Nogueira de Souza - (UIUC, Columbia Univ, Carnegie Mellon, Univ of California)

Unisinos - Engenharia Civil

Mauricio Mancio (Coordenador do PPGGEC) - (Berkeley, MIT)

UFSCar - Engenharia Materiais

Sheyla Mara Baptista Serra (Diretora do CCET/UFSCar) - (Univ Utah, Case Western Univ, Colorado School of Mines)

Destques das visitas realizadas às universidades dos EUA

Missão PMG: 22/09-02/10/19

Isaac Volschan Jr.
MIDWEST GROUP



Monica Pertel
EAST COAST



Concurso da nova marca

Politécnica
UFRJ

Berkeley
UNIVERSITY OF CALIFORNIA

Imperial College
London

MIT
Massachusetts
Institute of
Technology

Caltech

ETH zürich

Stanford

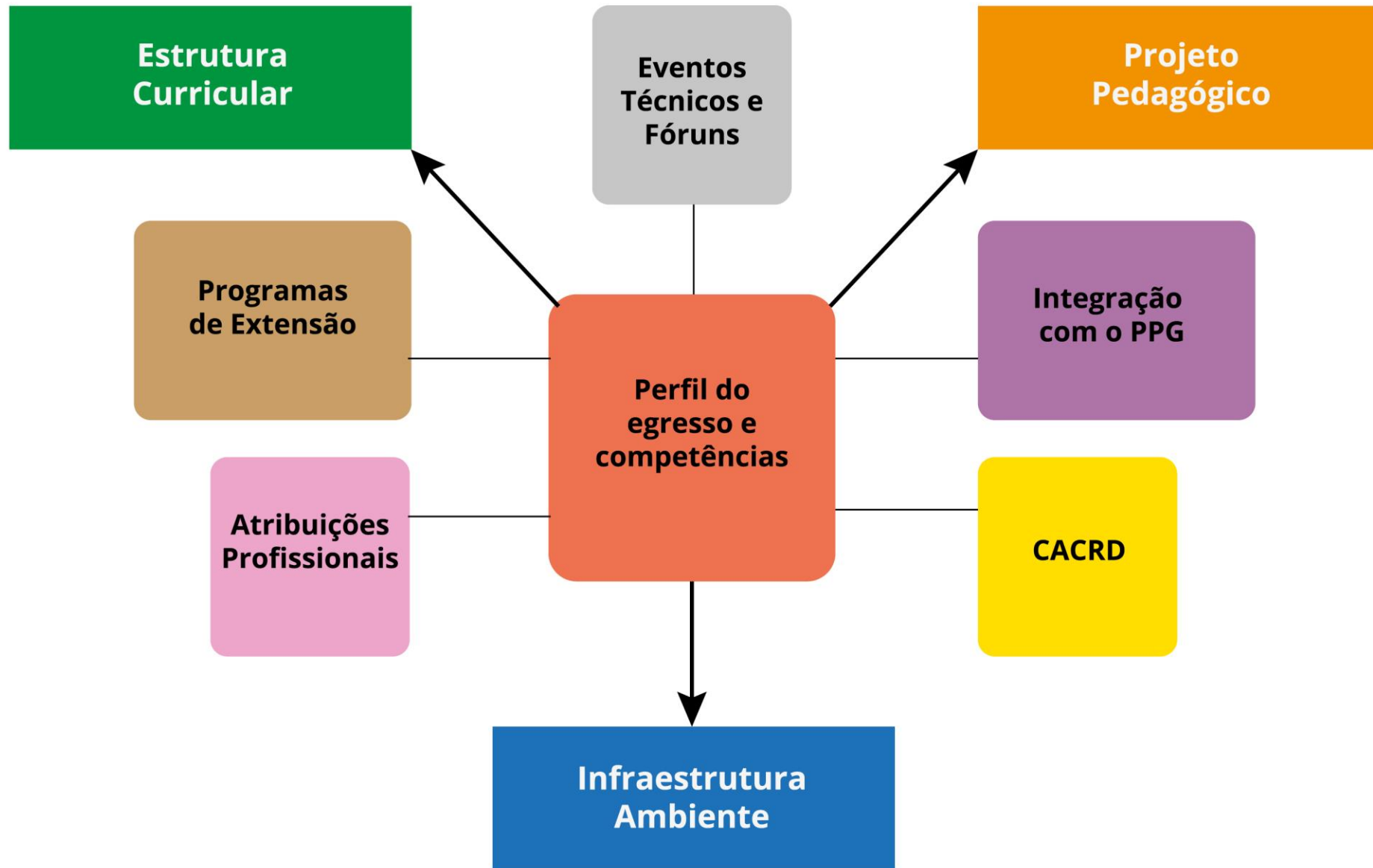

**“O mais importante é inventar o Brasil
que nós queremos.”**

Darcy Ribeiro

Politécnica
UFRJ



Obrigada pela atenção!
diretora@poli.ufrj.br